

## Электродвигатель АИР80А2

### ТЕХНИЧЕСКИЕ ХАРАКТЕРИСТИКИ

Марка	АИР80А2
Бренд	ЭЛЕКТРОМОТОР
Мощность	1,5 кВт
Частота вращения	3000 об/мин
Частота вращения асинхронная	2850 об/мин
Ток статора при 380В	3,46 А
КПД	78,5 %
Коэффициент мощности (cos φ)	0,84
Ip/In	7
Mп/Мн	2,2
Mтах/Мн	2,3
Крутящий момент	5 Н·м
Момент инерции ротора	0,0011 кг·м <sup>2</sup>
Климатическое исполнение	У1, У2, У3
IP, степень защиты	55
Подшипник передний (DE)	6205 ZZ
Подшипник задний (NDE)	6205 ZZ/6204 ZZ
Масса алюминиевого исполнения	14 кг
Масса чугунного исполнения	22 кг

Вся информация предоставляется исключительно в ознакомительных целях. Технические характеристики и чертежи согласовываются в индивидуальном порядке с клиентским менеджером ООО "НасосЭлектроПром".

Документ сформирован: 17.06.2026 19:52

# ГАБАРИТНО-ПРИСОЕДИНИТЕЛЬНЫЕ РАЗМЕРЫ

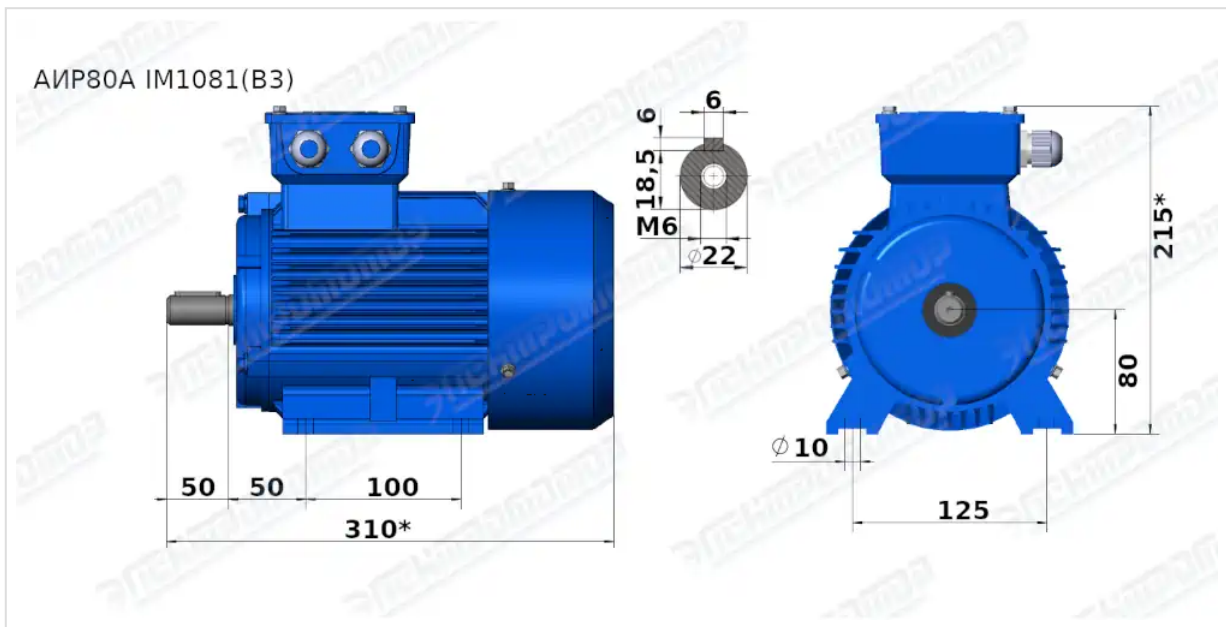

Чертеж монтажного исполнения IM1081 (B3)

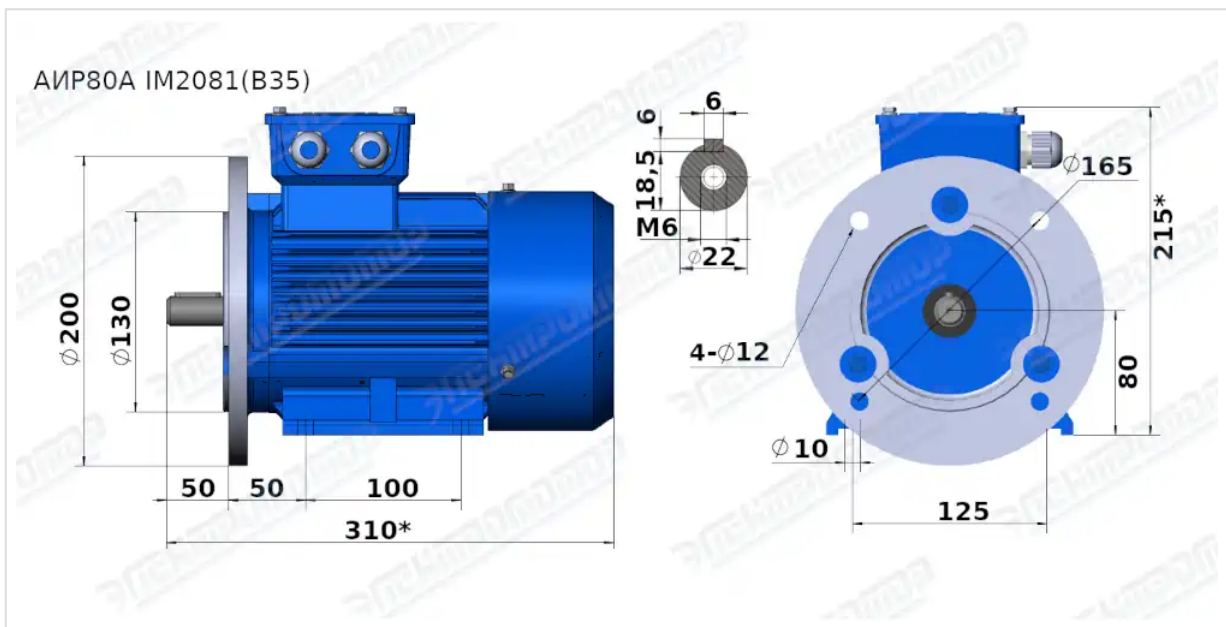

Чертеж монтажного исполнения IM2081 (B35)

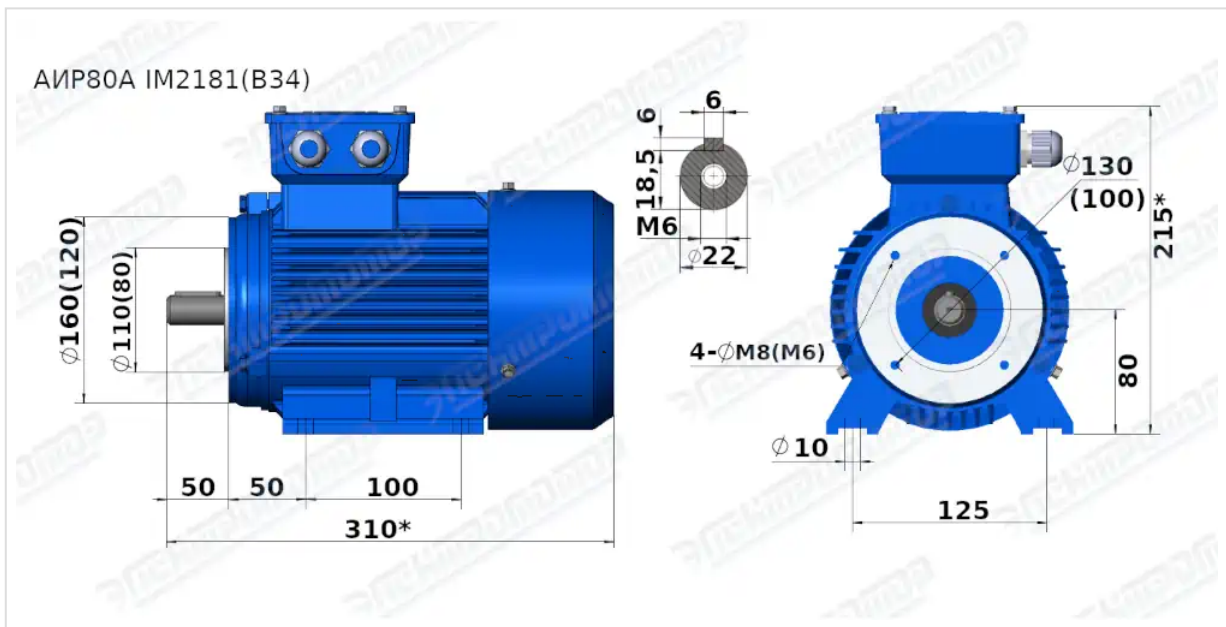

Чертеж монтажного исполнения IM2181 (B34)