

Электродвигатель АИС200LB2

ТЕХНИЧЕСКИЕ ХАРАКТЕРИСТИКИ

Марка	АИС200LB2
Бренд	ЭЛЕКТРОМОТОР
Мощность	37 кВт
Частота вращения	3000 об/мин
Частота вращения асинхронная	2950 об/мин
Ток статора при 380В	69,8 А
КПД	90,5 %
Коэффициент мощности (cos φ)	0,89
Iп/In	7
Мп/Мн	2
Мтах/Мн	2,2
Крутящий момент	119,8 Н·м
Климатическое исполнение	У1, У2
IP, степень защиты	55
Масса чугунного исполнения	245 кг

Вся информация предоставляется исключительно в ознакомительных целях. Технические характеристики и чертежи согласовываются в индивидуальном порядке с клиентским менеджером ООО "НасосЭлектроПром".

Документ сформирован: 01.05.2026 08:10

01@nasoselprom.ru • +7 (495) 646-75-71 • nasoselprom.ru

ГАБАРИТНО-ПРИСОЕДИНИТЕЛЬНЫЕ РАЗМЕРЫ

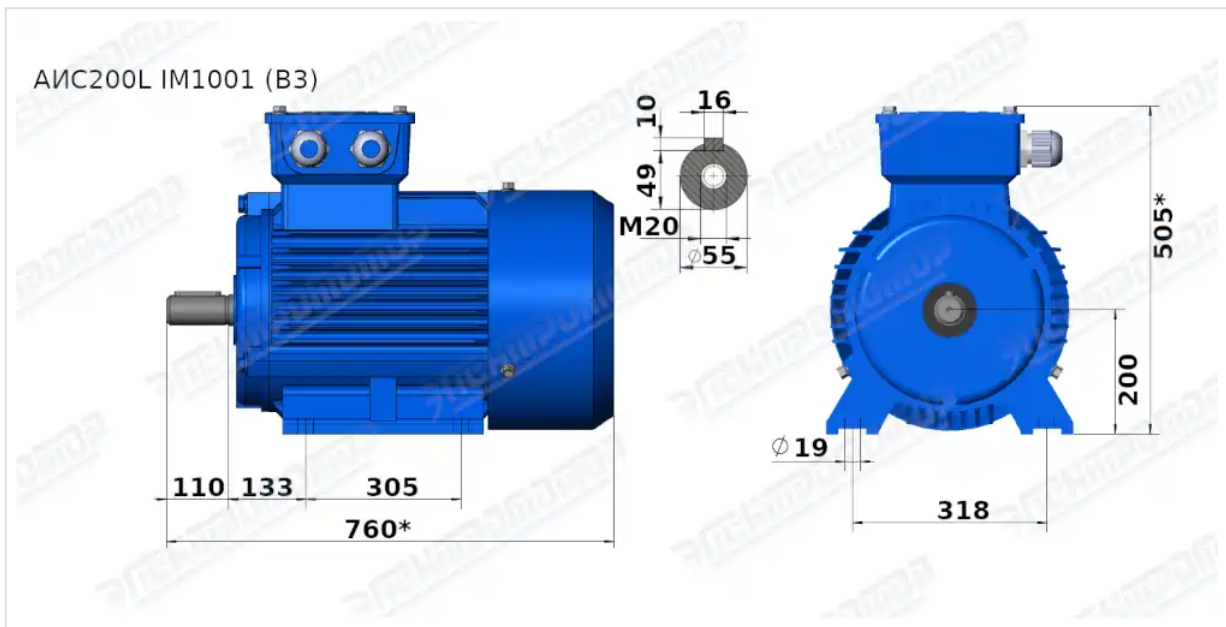

Чертеж монтажного исполнения IM1081 (B3)

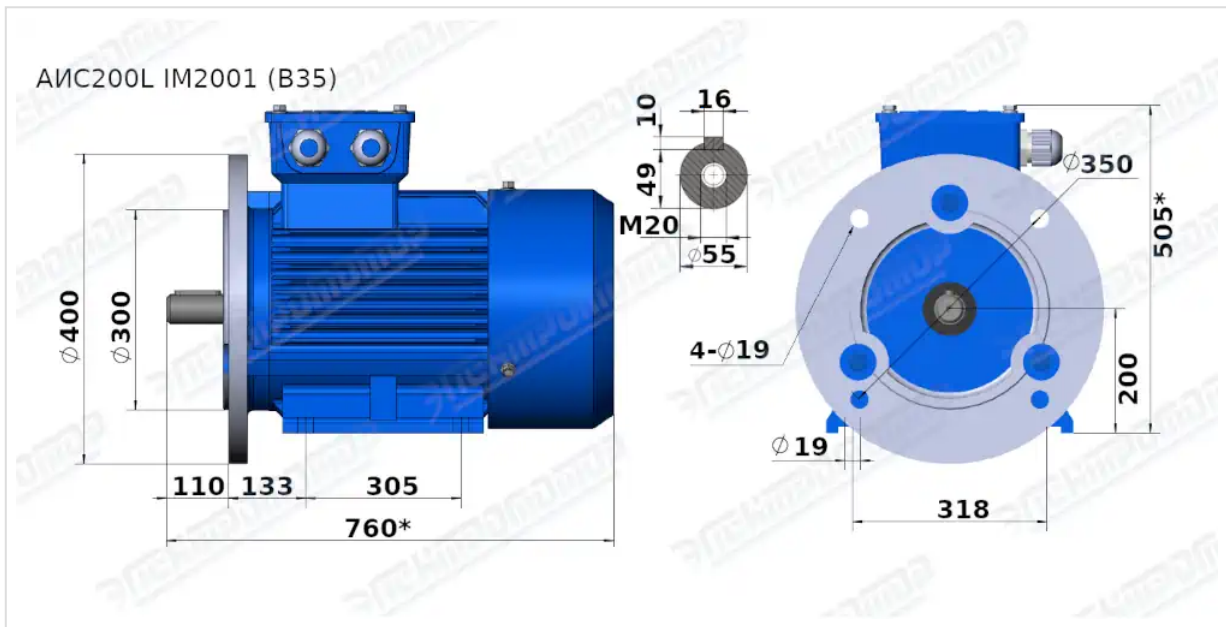

Чертеж монтажного исполнения IM2081 (B35)