

## Электродвигатель BA100L8

### ТЕХНИЧЕСКИЕ ХАРАКТЕРИСТИКИ

Марка	BA100L8
Бренд	ЭЛЕКТРОМОТОР
Мощность	1,5 кВт
Частота вращения	750 об/мин
Частота вращения асинхронная	700 об/мин
Ток статора при 380В	4,71 А
КПД	70,2 %
Коэффициент мощности (cos φ)	0,69
Iп/In	5
Мп/Мн	1,8
Мтах/Мн	2
Крутящий момент	20,5 Н·м
Момент инерции ротора	0,0123 кг·м <sup>2</sup>
IP, степень защиты	55
Подшипник передний (DE)	62062 ZZ/63062 ZZ
Подшипник задний (NDE)	62062RZ
dB(A)	61 дБ
Масса чугунного исполнения	43 кг

Вся информация предоставляется исключительно в ознакомительных целях. Технические характеристики и чертежи согласовываются в индивидуальном порядке с клиентским менеджером ООО "НасосЭлектроПром".

Документ сформирован: 02.06.2026 07:56

# ГАБАРИТНО-ПРИСОЕДИНИТЕЛЬНЫЕ РАЗМЕРЫ

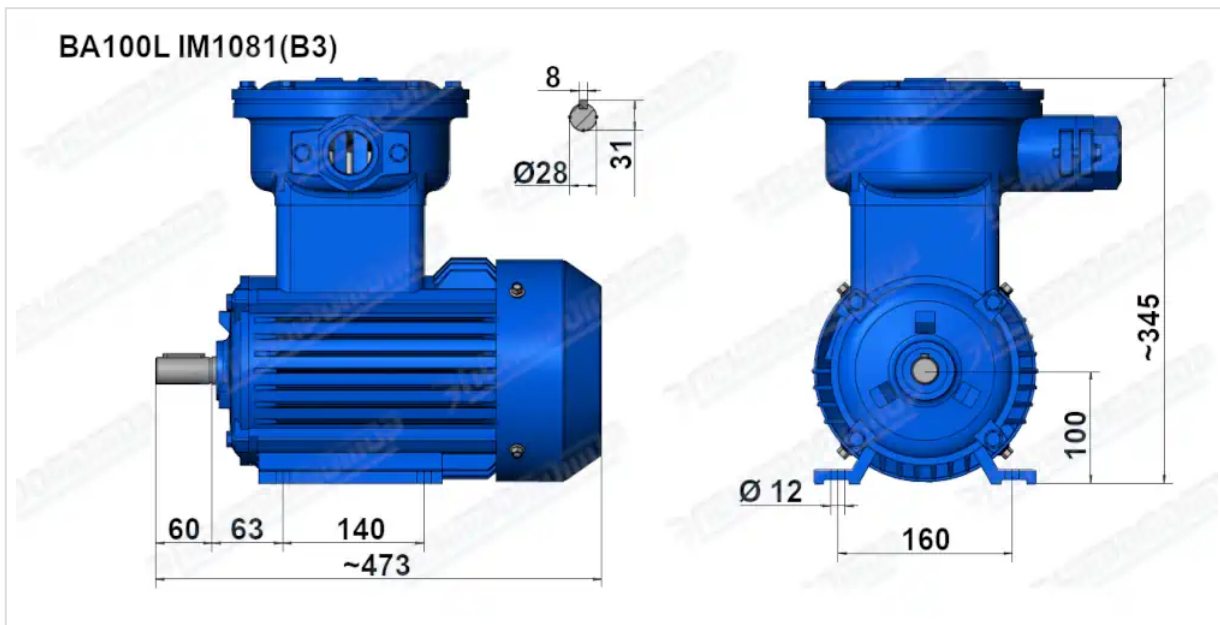

Чертеж монтажного исполнения IM1081 (B3)

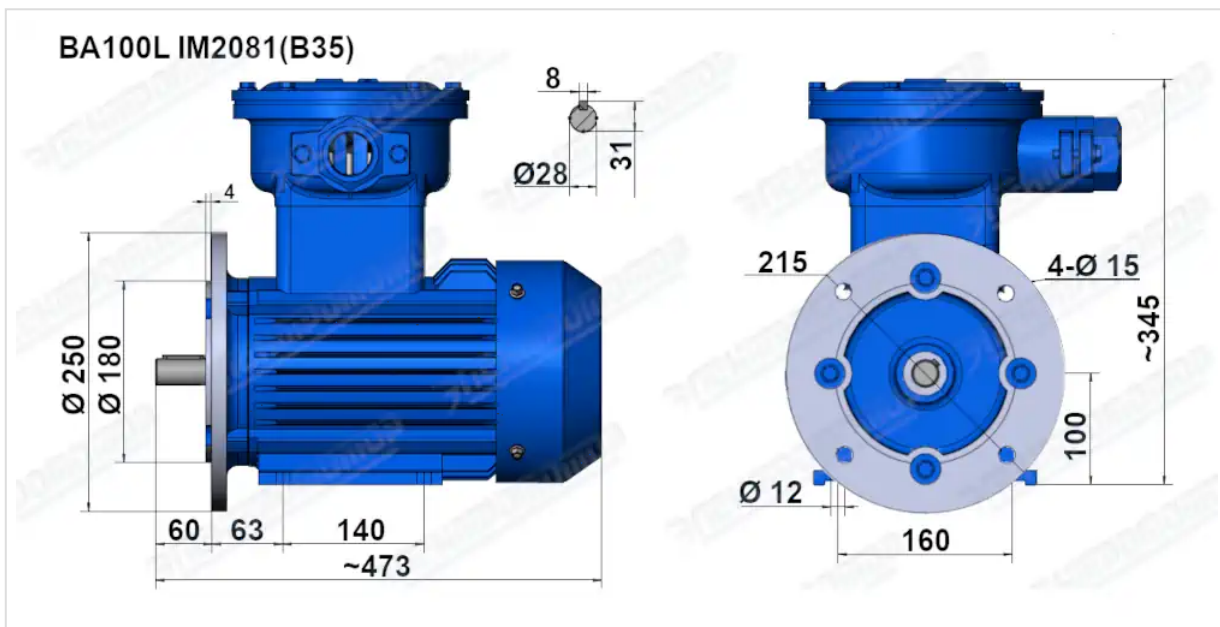

Чертеж монтажного исполнения IM2081 (B35)