

Электродвигатель BA160S2

ТЕХНИЧЕСКИЕ ХАРАКТЕРИСТИКИ

Марка	BA160S2
Бренд	ЭЛЕКТРОМОТОР
Мощность	15 кВт
Частота вращения	3000 об/мин
Частота вращения асинхронная	2930 об/мин
Ток статора при 380В	28,9 А
КПД	88,7 %
Коэффициент мощности (cos φ)	0,89
I _p /I _n	7,5
M _p /M _n	2,2
M _{max} /M _n	2,3
Крутящий момент	48,9 Н·м
Момент инерции ротора	0,05 кг·м ²
IP, степень защиты	55
Подшипник передний (DE)	6309
Подшипник задний (NDE)	6209/6309
dB(A)	86 дБ
Масса чугунного исполнения	129 кг

Вся информация предоставляется исключительно в ознакомительных целях. Технические характеристики и чертежи согласовываются в индивидуальном порядке с клиентским менеджером ООО "НасосЭлектроПром".

Документ сформирован: 15.06.2026 12:01

ГАБАРИТНО-ПРИСОЕДИНИТЕЛЬНЫЕ РАЗМЕРЫ

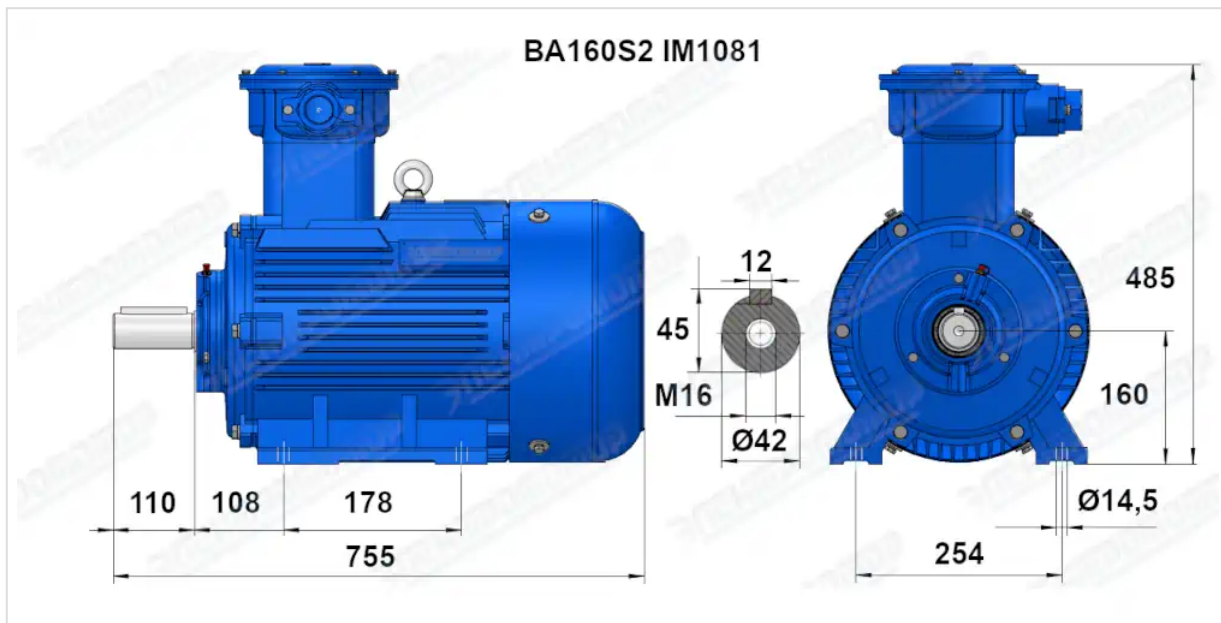

Чертеж монтажного исполнения IM1081 (B3)

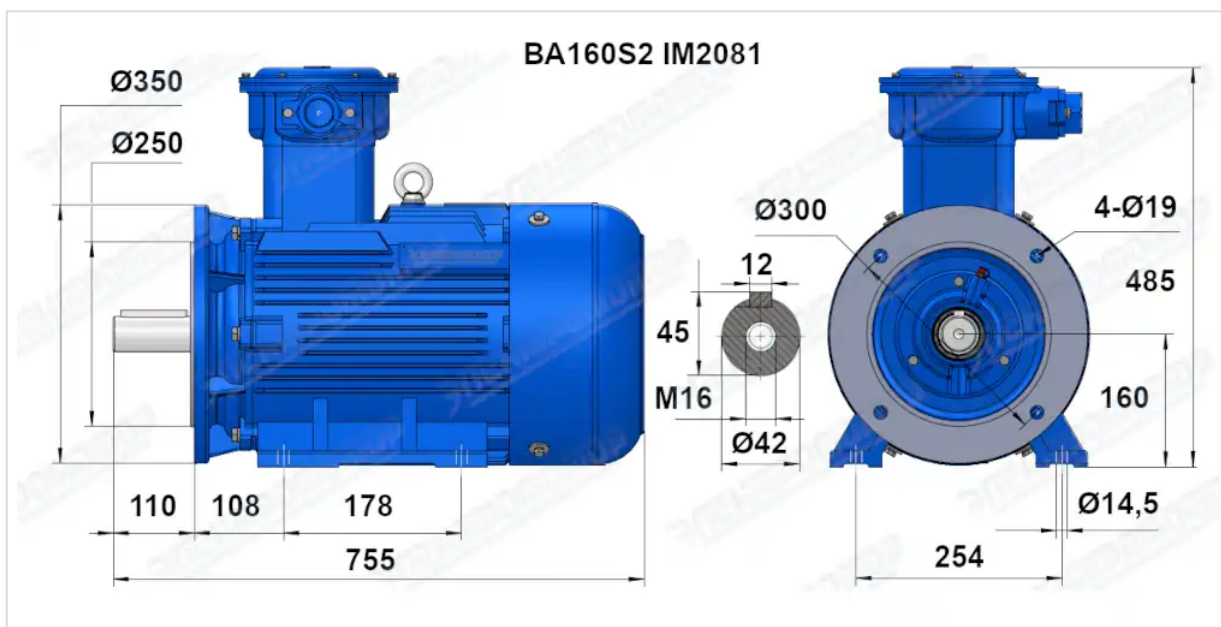

Чертеж монтажного исполнения IM2081 (B35)