

Электродвигатель ВА200L2

ТЕХНИЧЕСКИЕ ХАРАКТЕРИСТИКИ

Марка	ВА200L2
Бренд	ЭЛЕКТРОМОТОР
Мощность	45 кВт
Частота вращения	3000 об/мин
Частота вращения асинхронная	2960 об/мин
Ток статора при 380В	82,8 А
КПД	91,7 %
Коэффициент мощности (cos φ)	0,9
Iп/In	7,5
Мп/Мн	2
Мтах/Мн	2,3
Крутящий момент	145,2 Н·м
Момент инерции ротора	0,16 кг·м ²
IP, степень защиты	55
Подшипник передний (DE)	6312/6313
Подшипник задний (NDE)	6312
dB(A)	92 дБ
Масса чугунного исполнения	311 кг

Вся информация предоставляется исключительно в ознакомительных целях. Технические характеристики и чертежи согласовываются в индивидуальном порядке с клиентским менеджером ООО "НасосЭлектроПром".

Документ сформирован: 17.04.2026 13:37

ГАБАРИТНО-ПРИСОЕДИНИТЕЛЬНЫЕ РАЗМЕРЫ

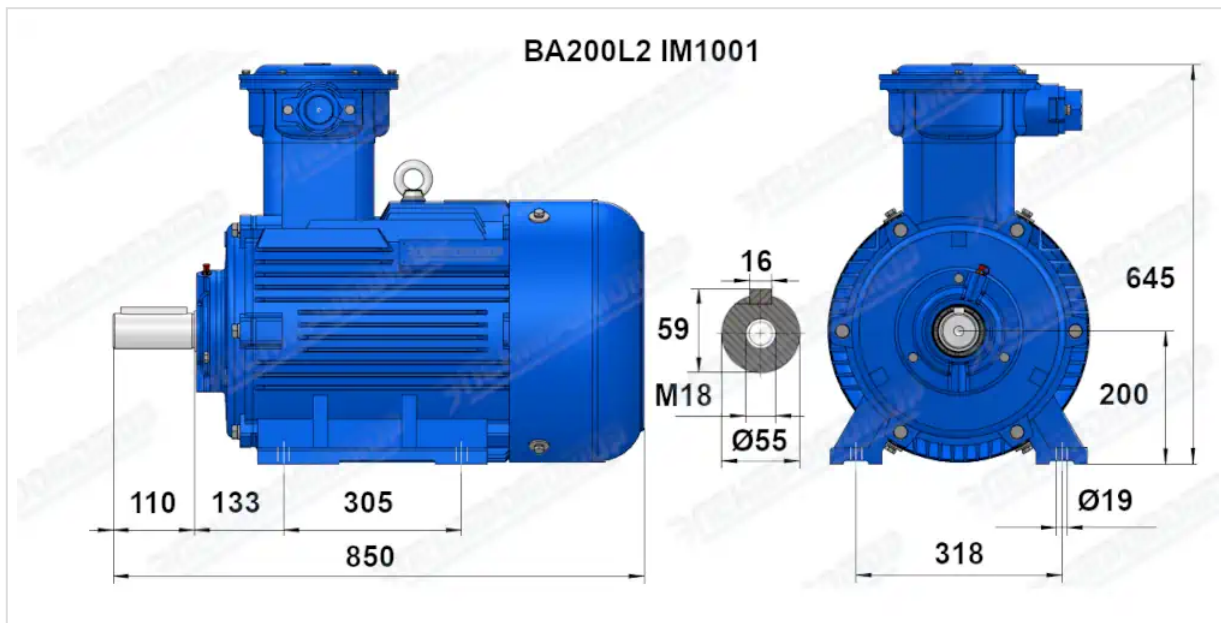

Чертеж монтажного исполнения IM1081 (B3)

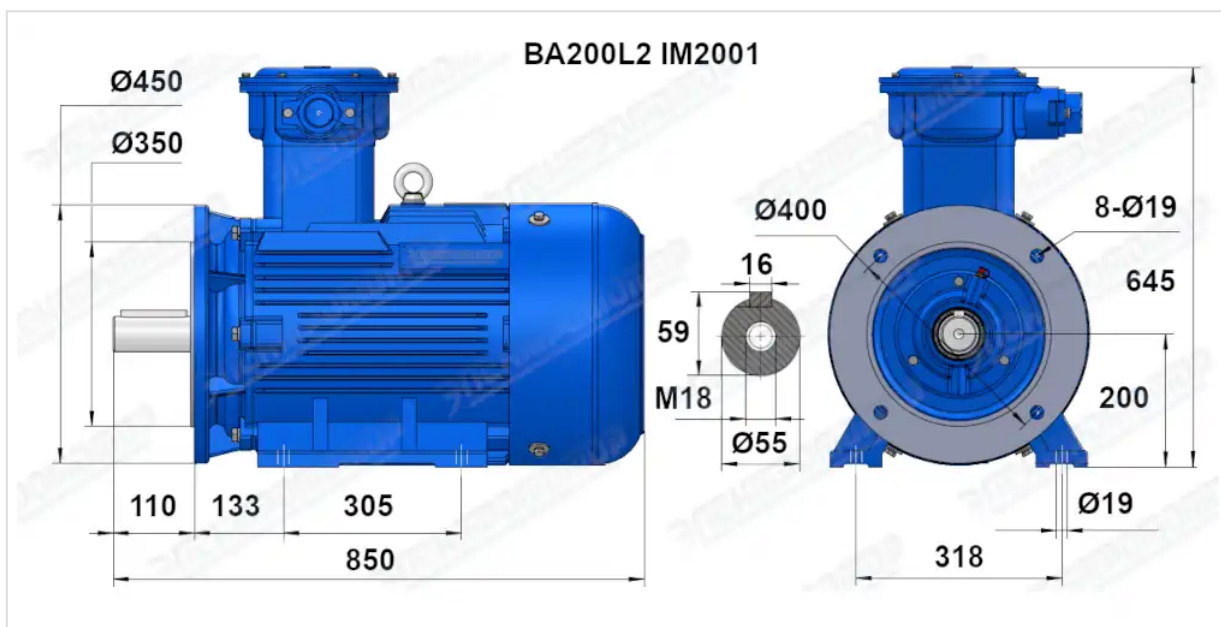

Чертеж монтажного исполнения IM2081 (B35)