

## Электродвигатель АИР200L2

### ТЕХНИЧЕСКИЕ ХАРАКТЕРИСТИКИ

Марка	АИР200L2
Бренд	ЭЛЕКТРОМОТОР
Мощность	45 кВт
Частота вращения	3000 об/мин
Частота вращения асинхронная	2960 об/мин
Ток статора при 380В	82,1 А
КПД	92,5 %
Коэффициент мощности (cos φ)	0,9
I <sub>p</sub> /I <sub>n</sub>	7,5
M <sub>p</sub> /M <sub>n</sub>	2
M <sub>тах</sub> /M <sub>n</sub>	2,3
Крутящий момент	145,2 Н·м
Момент инерции ротора	0,16 кг·м <sup>2</sup>
Климатическое исполнение	У1, У2, У3
IP, степень защиты	55
Подшипник передний (DE)	6312/6313
Подшипник задний (NDE)	6312
Масса чугунного исполнения	265 кг

Вся информация предоставляется исключительно в ознакомительных целях. Технические характеристики и чертежи согласовываются в индивидуальном порядке с клиентским менеджером ООО "НасосЭлектроПром".

Документ сформирован: 26.05.2026 04:02

# ГАБАРИТНО-ПРИСОЕДИНИТЕЛЬНЫЕ РАЗМЕРЫ

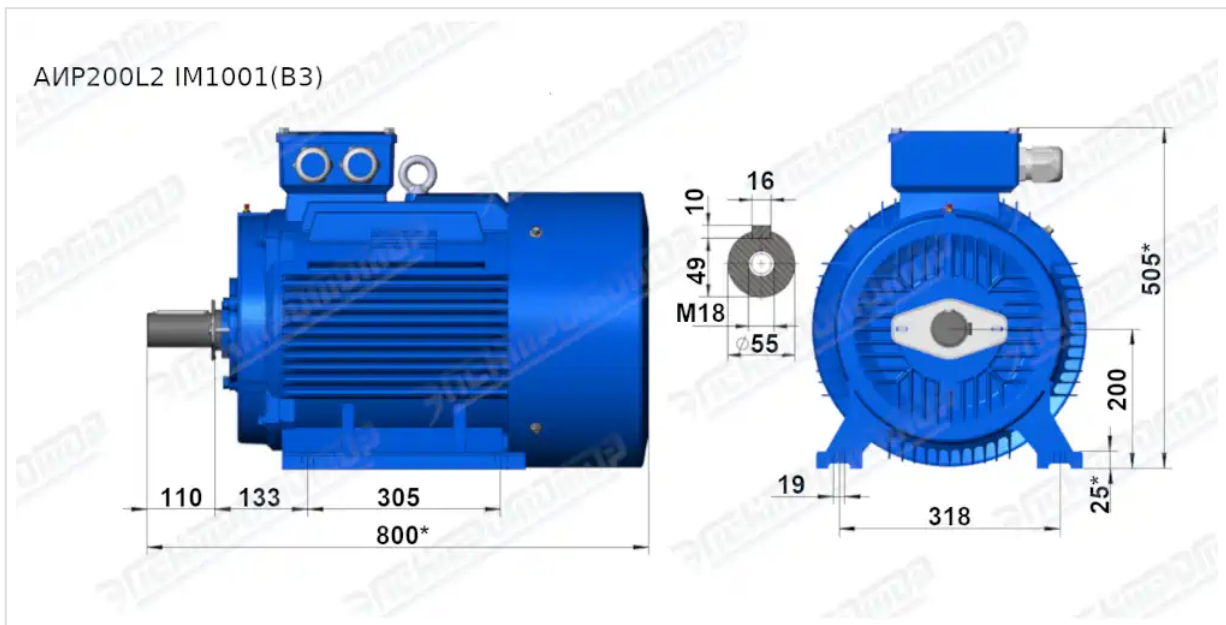

Чертеж монтажного исполнения IM1001 (B3)

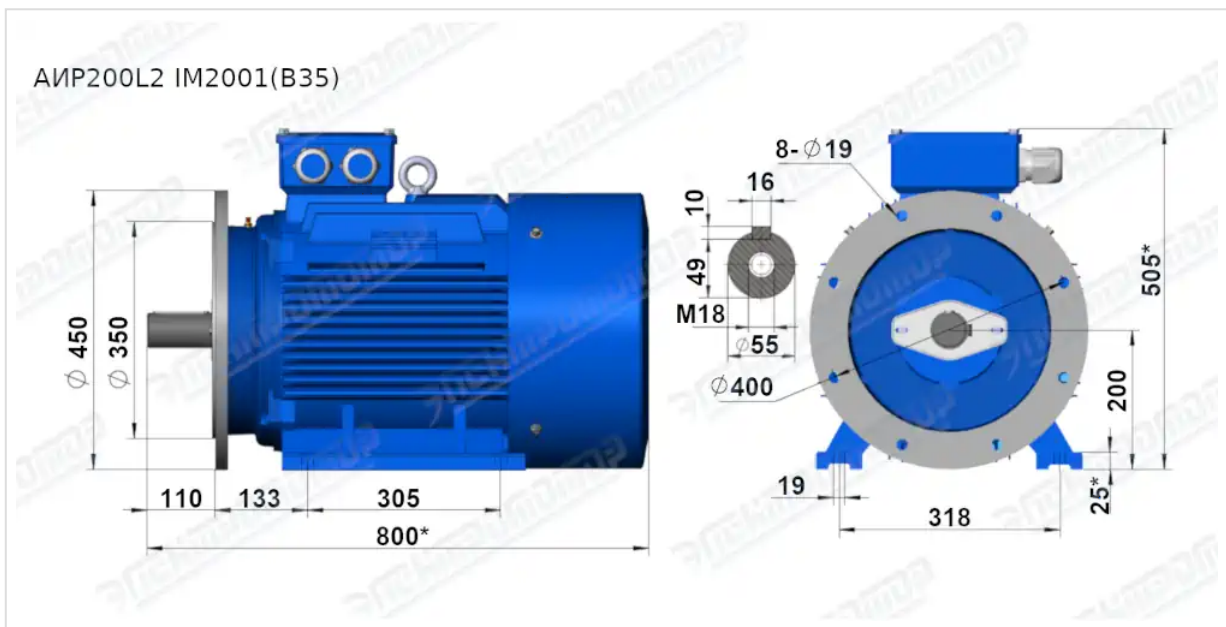

Чертеж монтажного исполнения IM2001 (B35)