

## Электродвигатель АИР315S2

### ТЕХНИЧЕСКИЕ ХАРАКТЕРИСТИКИ

Марка	АИР315S2
Бренд	ЭЛЕКТРОМОТОР
Мощность	160 кВт
Частота вращения	3000 об/мин
Частота вращения асинхронная	2975 об/мин
Ток статора при 380В	279 А
КПД	94,6 %
Коэффициент мощности (cos φ)	0,92
I <sub>p</sub> /I <sub>n</sub>	7,1
M <sub>p</sub> /M <sub>n</sub>	1,8
M <sub>тах</sub> /M <sub>n</sub>	2,2
Крутящий момент	513,6 Н·м
Момент инерции ротора	2,82 кг·м <sup>2</sup>
Климатическое исполнение	У1, У2, У3
IP, степень защиты	55
Подшипник передний (DE)	6317
Подшипник задний (NDE)	6317
Масса чугунного исполнения	990 кг

Вся информация предоставляется исключительно в ознакомительных целях. Технические характеристики и чертежи согласовываются в индивидуальном порядке с клиентским менеджером ООО "НасосЭлектроПром".

Документ сформирован: 17.06.2026 18:56

# ГАБАРИТНО-ПРИСОЕДИНИТЕЛЬНЫЕ РАЗМЕРЫ

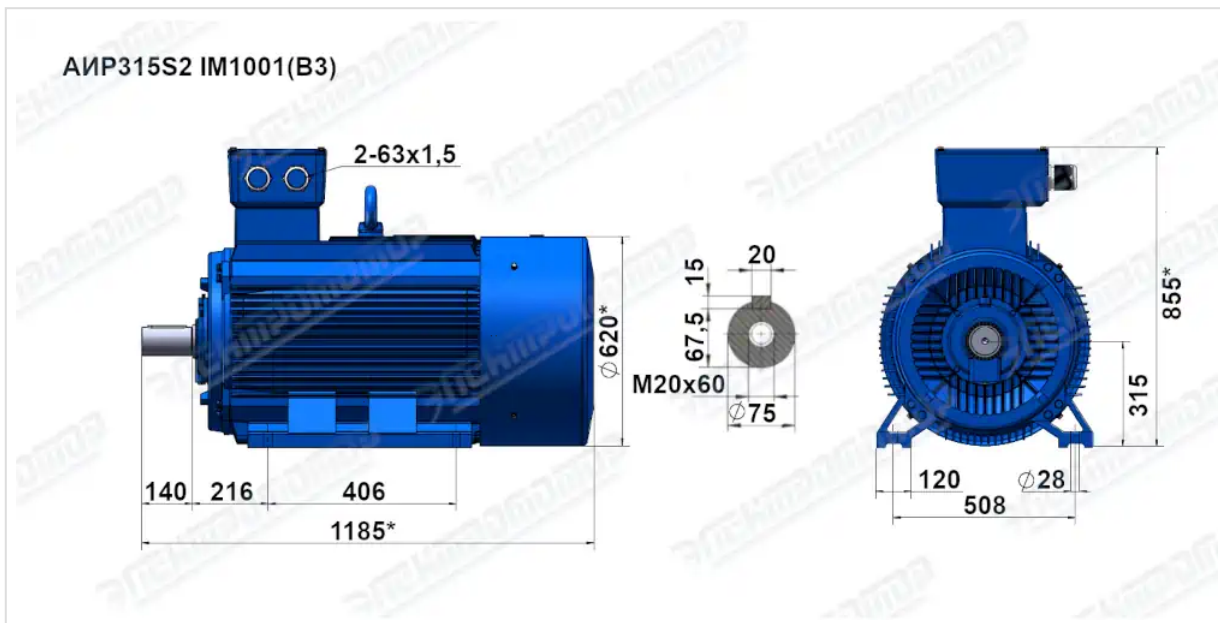

Чертеж монтажного исполнения IM1001 (B3)

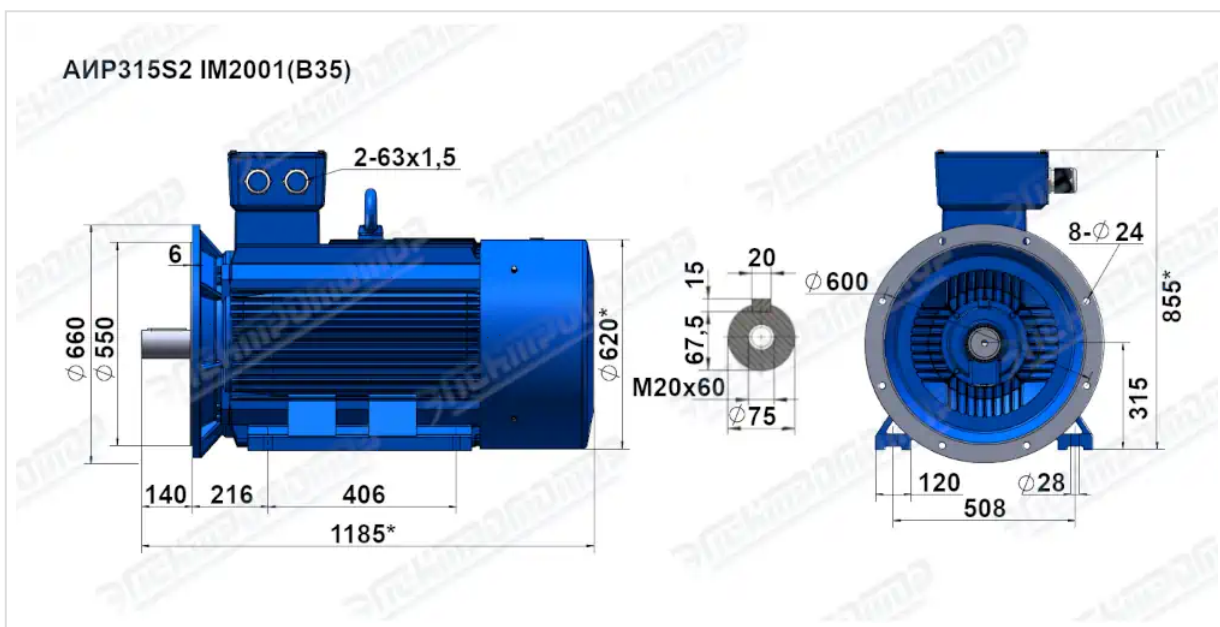

Чертеж монтажного исполнения IM2001 (B35)